

ABKIPPBARE TISCHE

Die Tische mit den das Fahrzeug ausgestattet ist können abgesenkt werden, um den Wohnkomfort zu verbessern und die Dinette aus der Version Tag in die Version Nacht umwandeln.

Auf dem Wohnmobil können je nach Modell zwei Tischversionen eingebaut sein.

TISCH MIT ABKLAPPBAREM TISCHBEIN

Für das Absenken des Tisches:

1. Die Kissen von der Dinette entfernen.
2. Das Tischbein durch Drücken der Taste **A** abkippen.
3. Den Tisch bis zum Ausrasten aus der Stange **B** die sie an der Wand festhält, anheben.
4. Sobald der Tisch ausgehakt ist, legen sie ihn auf den entsprechenden Halterungen **C** ab.



TISCH MIT TELESKOPBEIN

Für das Absenken des Tisches:

1. Mit dem Fuß den Schalter **A** auf der Tischbasis drücken.
2. Gleichzeitig den Tisch bis zum Anschlag nach unten drücken.

Der Griff **B** erlaubt die Verschiebung des Tisches in jede Position, um den verschiedenen Wohnbedürfnissen gerecht zu werden.

1. Den Griff **B** mit der Handfläche nach oben gerichtet gedrückt halten.
2. Den Tisch wie gewünscht positionieren.
3. Den Griff loslassen.

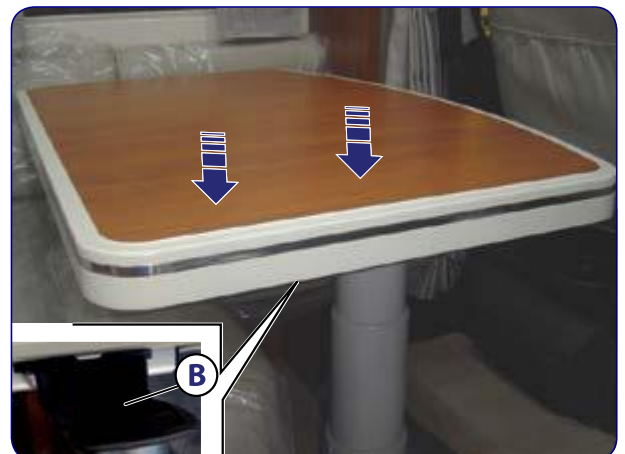
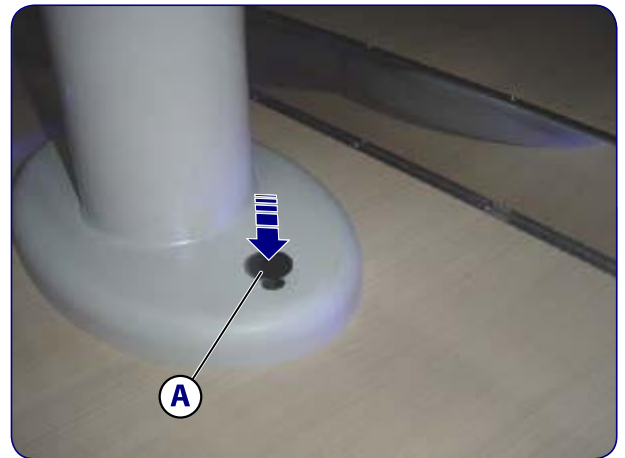

UMBAU DER DINETTE

UMBAU 1

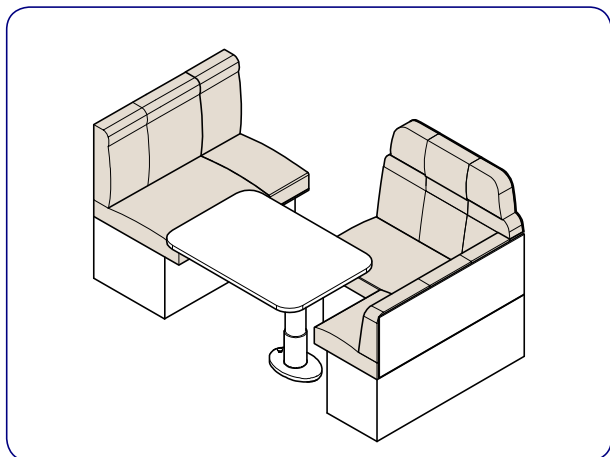

1. Konfiguration Tag

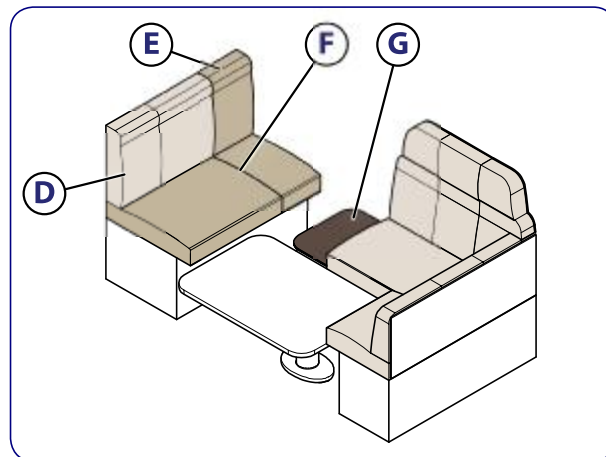

3. Die Rückenlehnen **D** und **E** entfernen. Die Kippvorrichtung **G** anheben und blockieren.

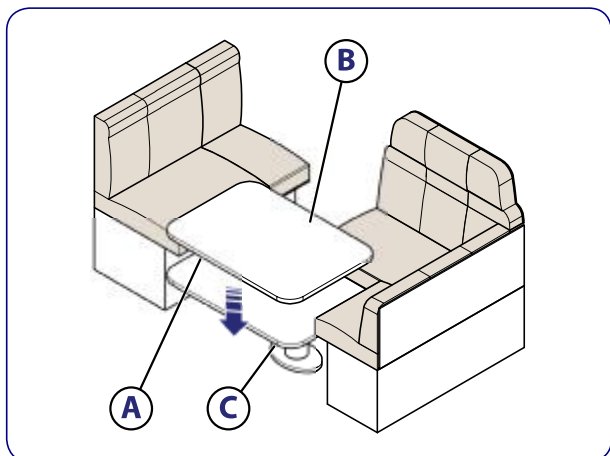

2. Mit Hilfe des Hebels **A** die Tischplatte **B** in der Mitte zwischen den beiden Sofas positionieren. Den Druckknopf **C** drücken und die Tischplatte **B** absenken.

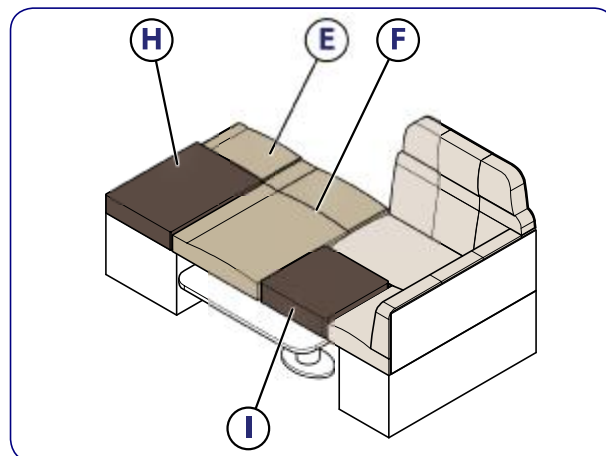

4. Die Sitzflächen **F** und die Rückenlehne **E** positionieren. Die Zusatzkissen **H** und **I** positionieren

UMBAU 2

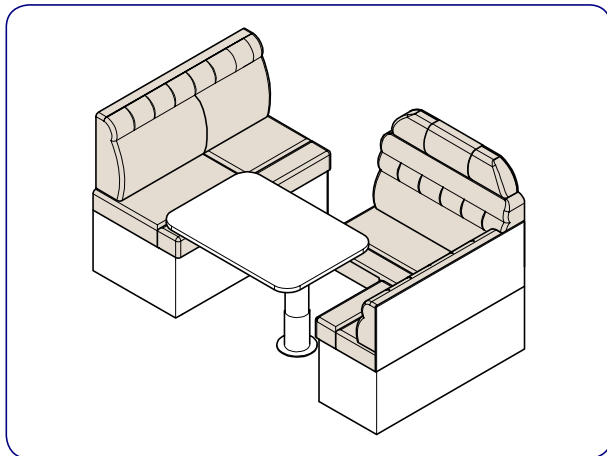

1. Konfiguration Tag

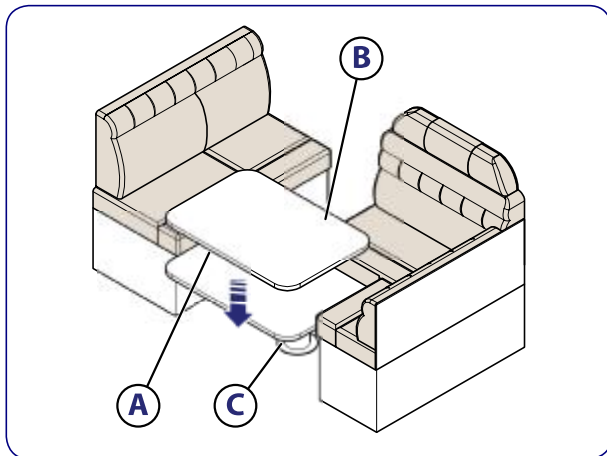

2. Mit Hilfe des Hebels **A** die Tischplatte **B** in der Mitte zwischen den beiden Sofas positionieren. Den Druckknopf **C** drücken und die Tischplatte **B** absenken.

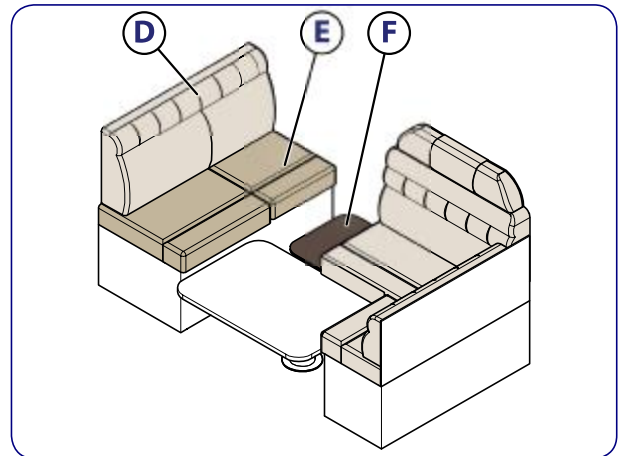

3. Die Rückenlehnen **D** entfernen. Die Kippvorrichtung **F** anheben und blockieren.

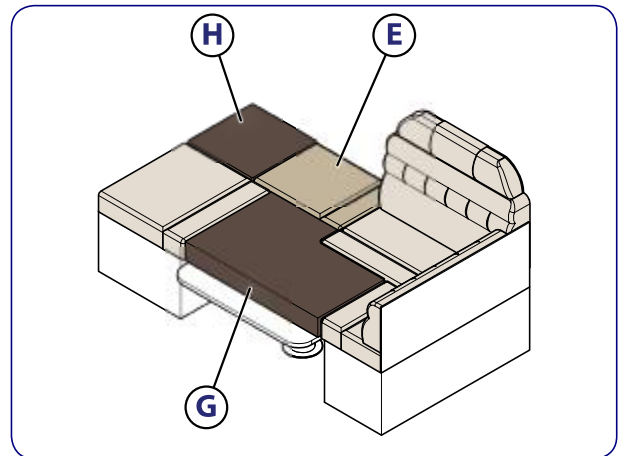

4. Die Sitzfläche **E** positionieren. Die Zusatzkissen **G** und **H** positionieren

UMBAU 3

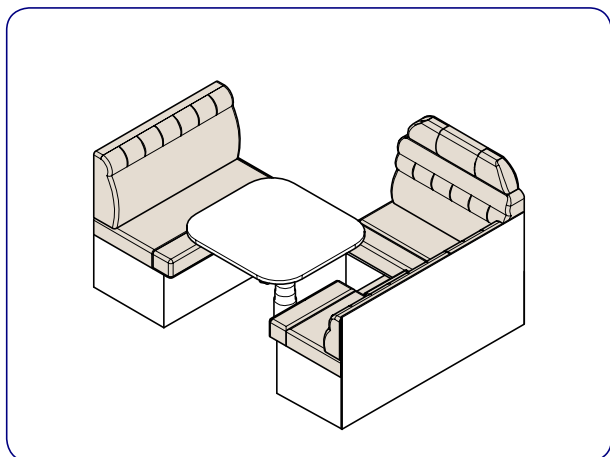

1. Konfiguration Tag

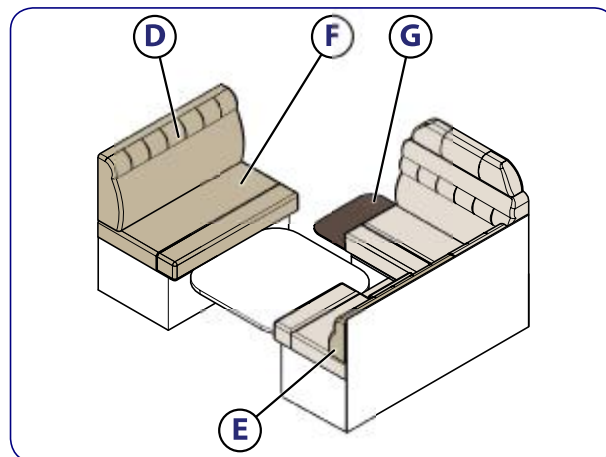

3. Die Rückenlehnen **D** und **E** entfernen. Die Kippvorrichtung **G** anheben und blockieren.

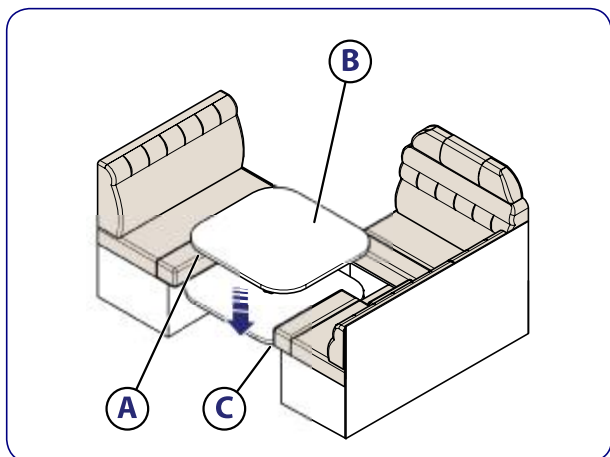

2. Mit Hilfe des Hebels **A** die Tischplatte **B** in der Mitte zwischen den beiden Sofas positionieren. Den Druckknopf **C** drücken und die Tischplatte **B** absenken.

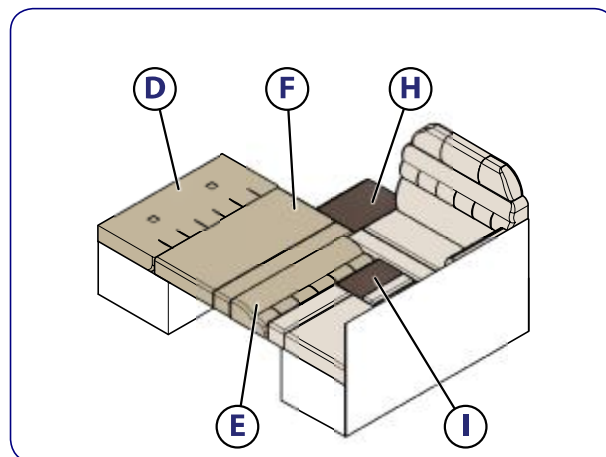

4. Die Rückenlehne **E** und die Sitzfläche **F** positionieren. Die Rückenlehne **D** mit dem hinteren Teil nach oben ausgerichtet positionieren. Die Zusatzkissen **H** und **I** positionieren

UMBAU 4

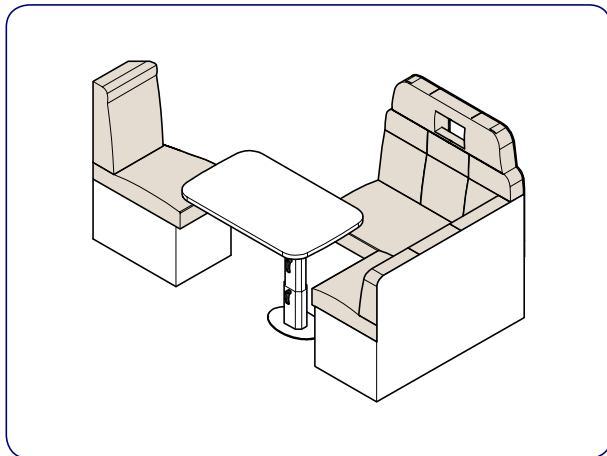

1. Konfiguration Tag

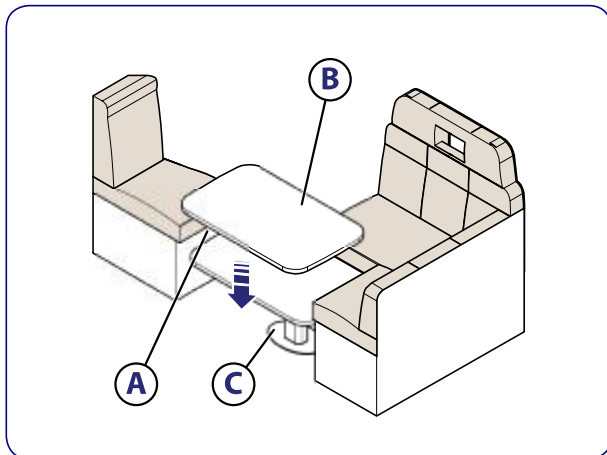

2. Mit Hilfe des Hebels **A** die Tischplatte **B** in der Mitte zwischen Sofa und Sessel positionieren. Den Druckknopf **C** drücken und die Tischplatte **B** absenken.

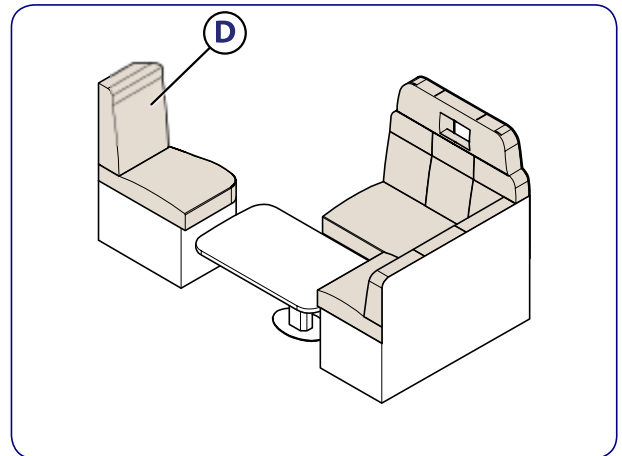

3. Die Rückenlehne **D** entfernen.

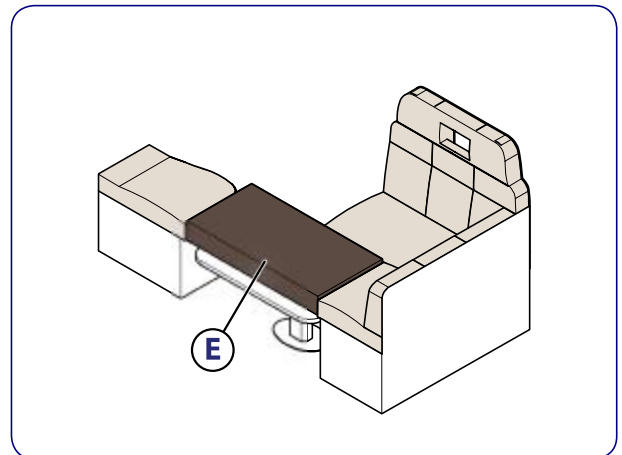

4. Das Zusatzkissen **E** positionieren.

UMBAU 5

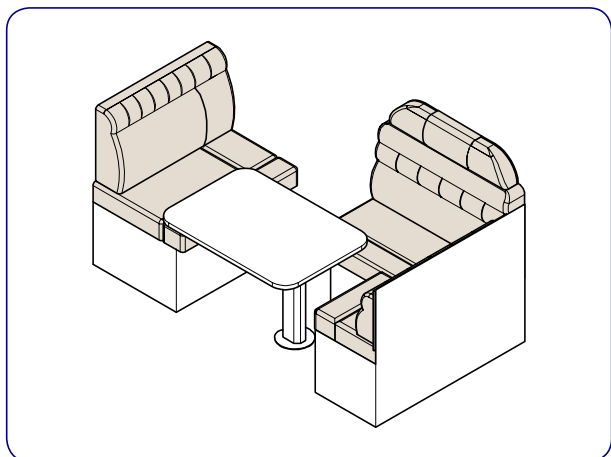

1. Konfiguration Tag

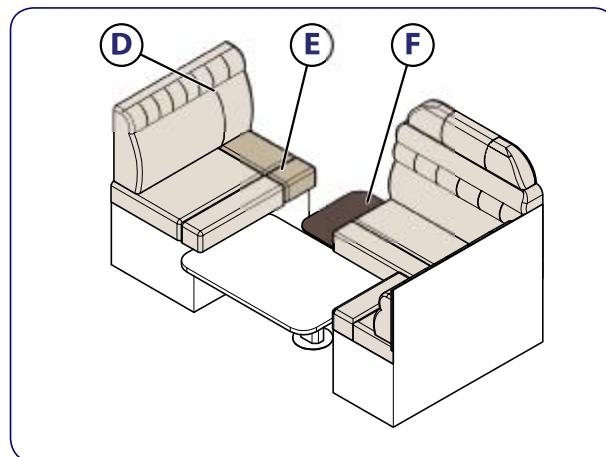

3. Die Rückenlehnen **D** entfernen. Die Kippvorrichtung **F** anheben und blockieren.

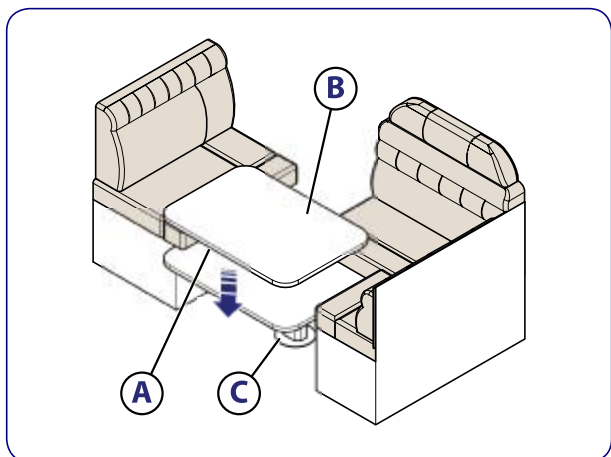

2. Mit Hilfe des Hebels **A** die Tischplatte **B** in der Mitte zwischen den beiden Sofas positionieren. Den Druckknopf **C** drücken und die Tischplatte **B** absenken.

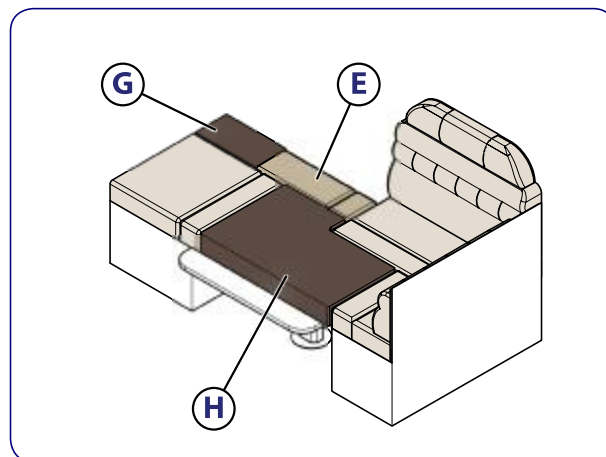

4. Die Sitzfläche **E** positionieren. Die Zusatzkissen **G** und **H** positionieren

UMBAU 6

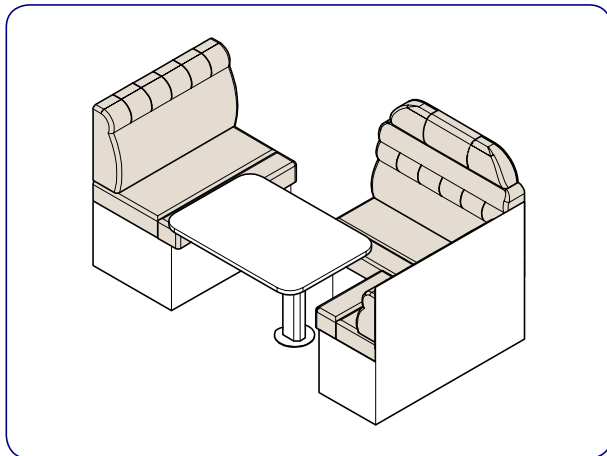

1. Konfiguration Tag

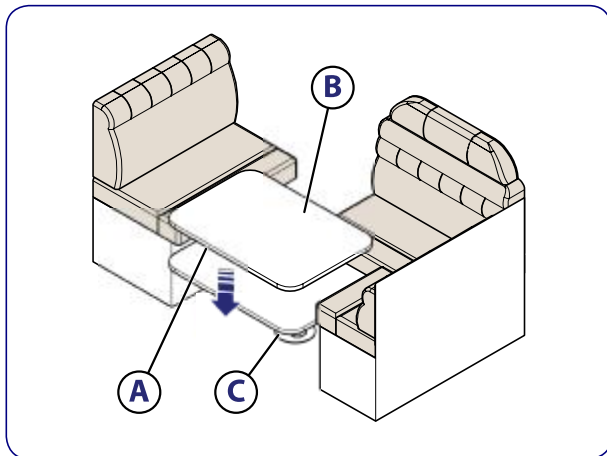

2. Mit Hilfe des Hebels **A** die Tischplatte **B** in der Mitte zwischen den beiden Sofas positionieren. Den Druckknopf **C** drücken und die Tischplatte **B** absenken.

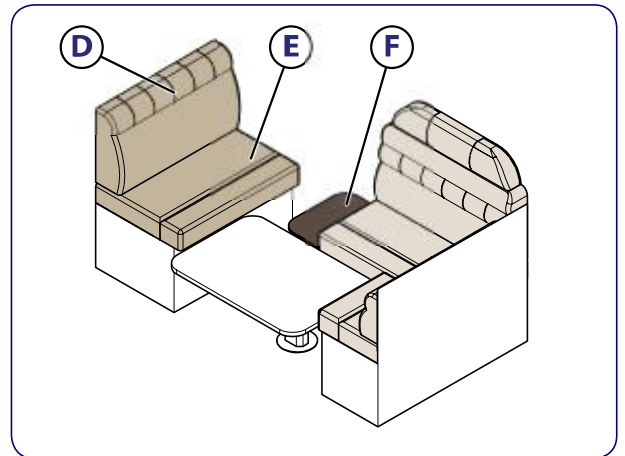

3. Die Rückenlehne **D** entfernen. Die Kippvorrichtung **F** anheben und blockieren.

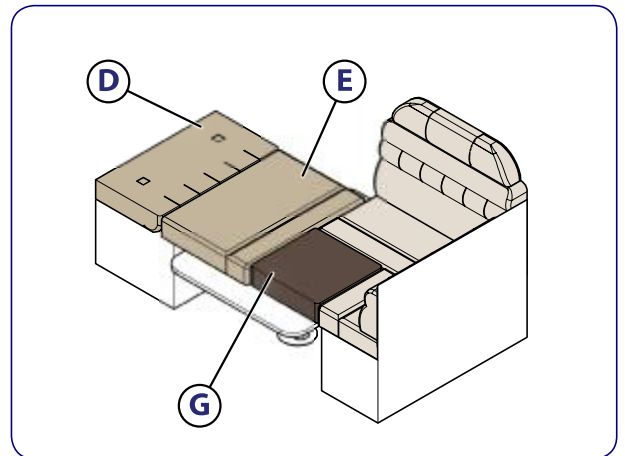

4. Die Sitzfläche **E** positionieren. Die Rückenlehne **D** mit dem hinteren Teil nach oben ausgerichtet positionieren. Das Zusatzkissen **G** positionieren.

UMBAU 7

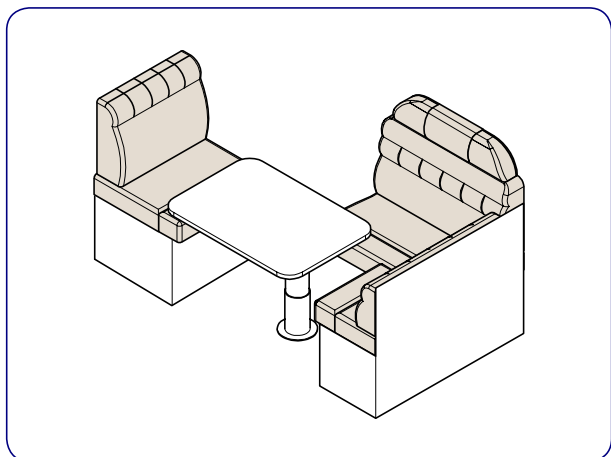

1. Konfiguration Tag

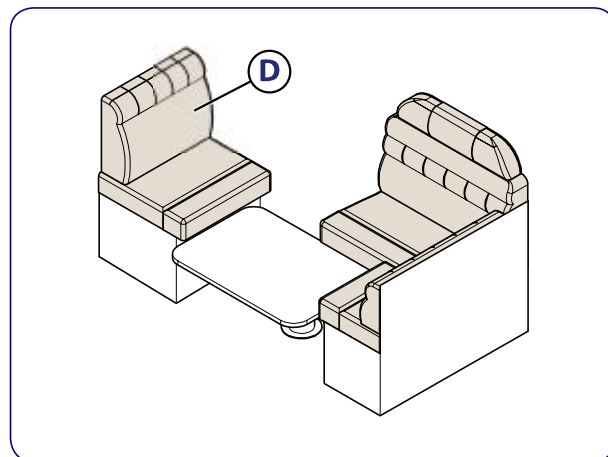

3. Die Rückenlehne **D** entfernen.

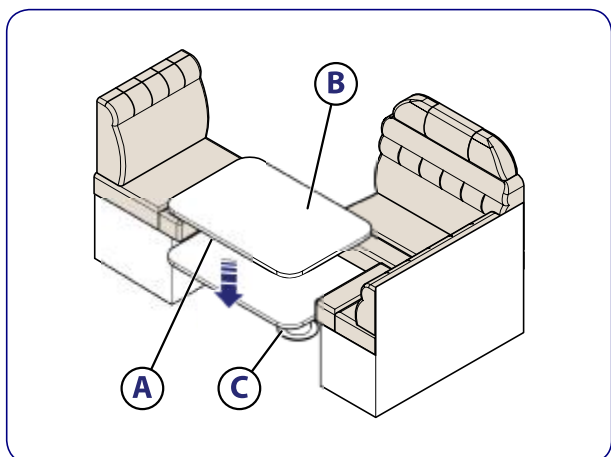

2. Mit Hilfe des Hebels **A** die Tischplatte **B** in der Mitte zwischen den beiden Sofas positionieren. Den Druckknopf **C** drücken und die Tischplatte **B** absenken.

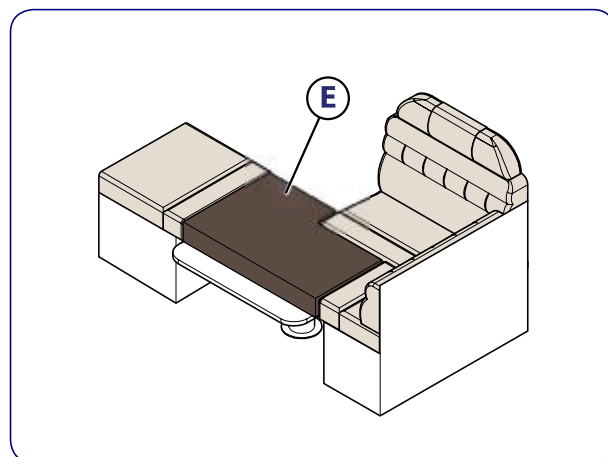

4. Das Zusatzkissen **E** positionieren.

UMBAU 8

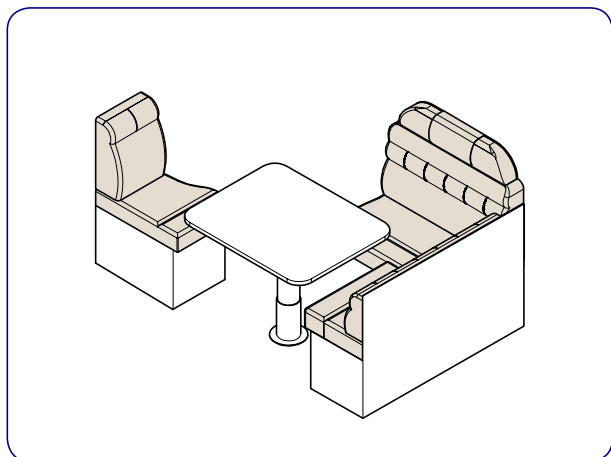

1. Konfiguration Tag

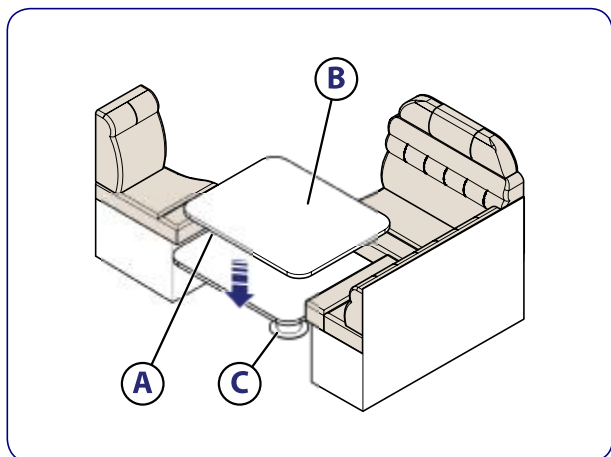

2. Mit Hilfe des Hebels **A** die Tischplatte **B** in der Mitte zwischen Sofa und Sessel positionieren. Den Druckknopf **C** drücken und die Tischplatte **B** absenken.

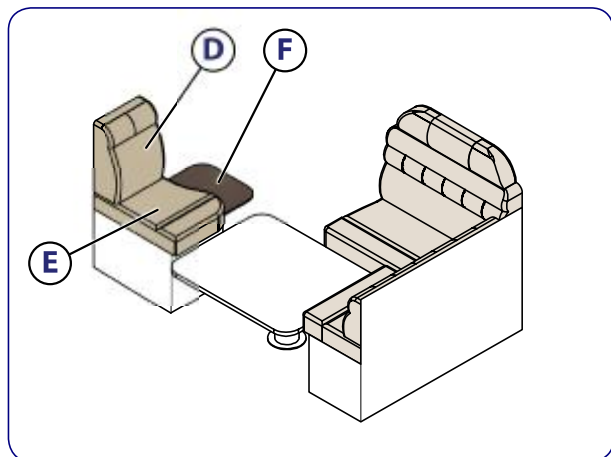

3. Die Rückenlehne **D** entfernen. Die Kippvorrichtung **F** anheben und blockieren.

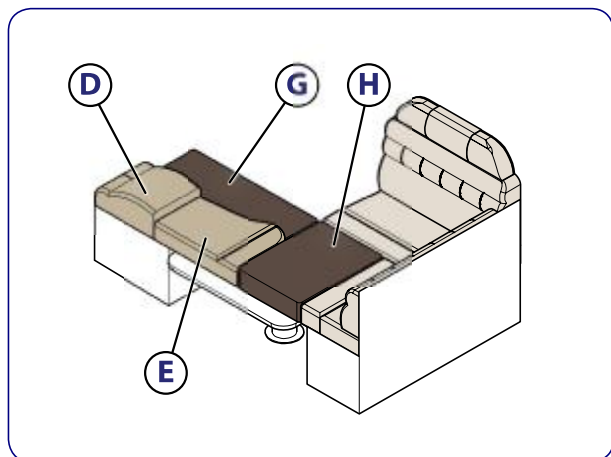

4. Die Sitzfläche **E** und die Rückenlehne **D** entfernen. Die Zusatzkissen **G** und **H** positionieren

UMBAU 9

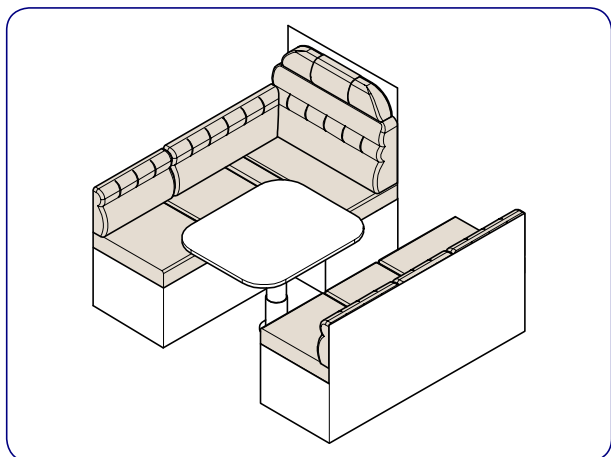

1. Konfiguration Tag

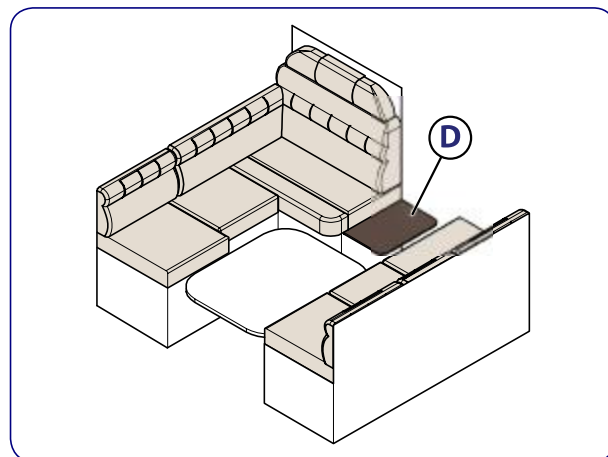

3. Alle Rückenlehnen entfernen. Die Kippvorrichtung **D** anheben und blockieren.

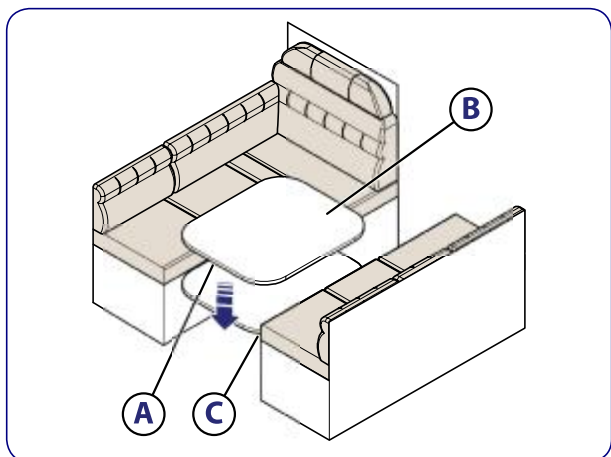

2. Mit Hilfe des Hebels **A** die Tischplatte **B** in der Mitte zwischen den beiden Sofas positionieren. Den Druckknopf **C** drücken und die Tischplatte **B** absenken.

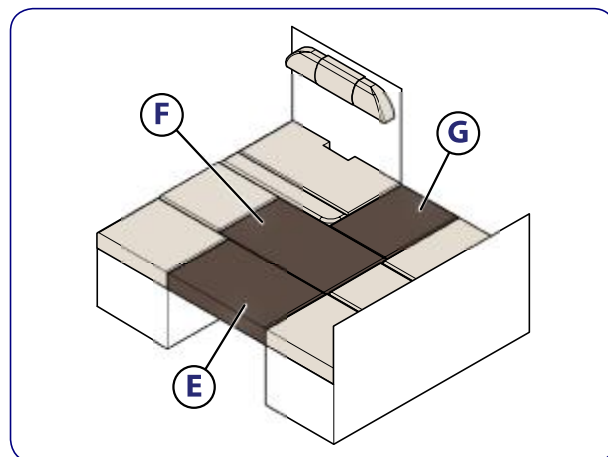

4. Die Zusatzkissen **E**, **F** und **G** positionieren.

UMBAU 10

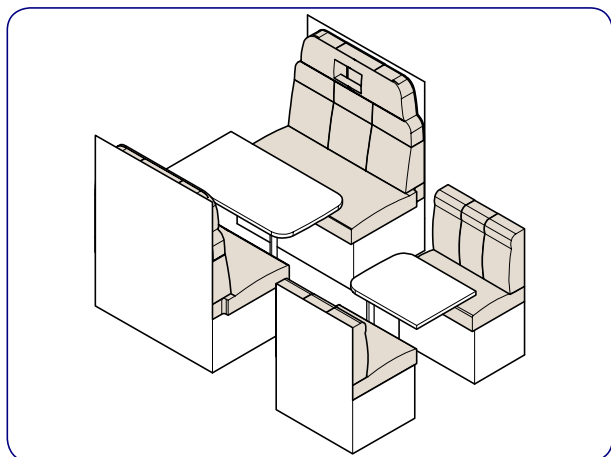

1. Konfiguration Tag

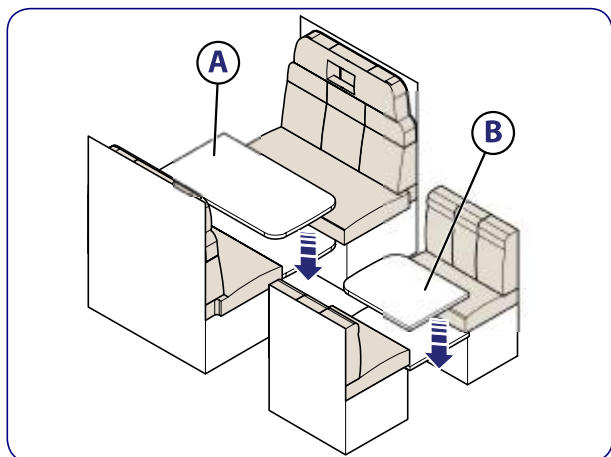

2. Die Tische **A** und **B** (siehe Paragraph „Tisch mit abklappbarem Tischbein“, Seite 31).

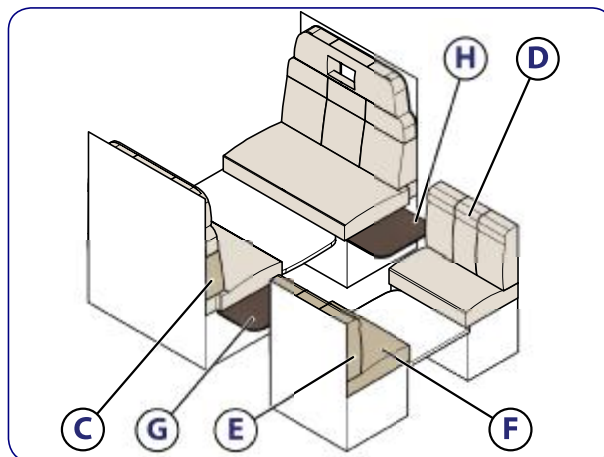

3. Die Rückenlehnen **C**, **D** und **E** entfernen. Die Kippvorrichtungen **G** und **H** anheben und blockieren.

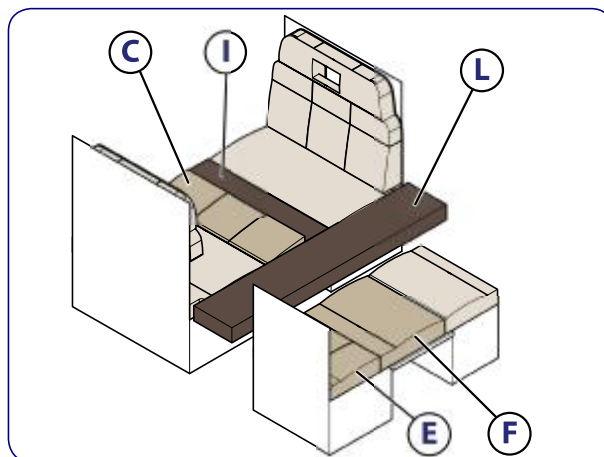

4. Die Sitzflächen **F**, die Rückenlehnen **E** und **C** positionieren. Die Zusatzkissen **I** und **L** positionieren.

UMBAU 11

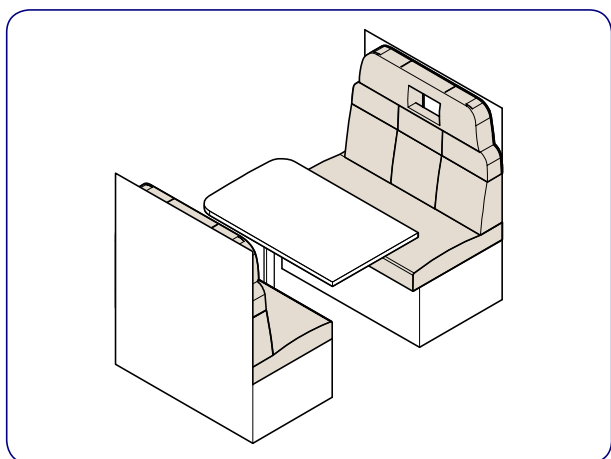

1. Konfiguration Tag

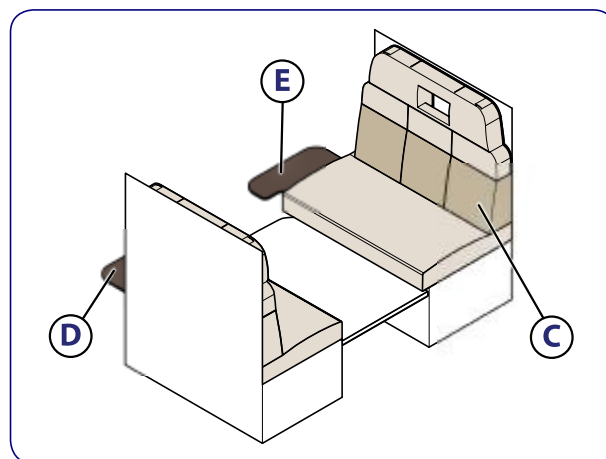

3. Die Rückenlehne **C** entfernen. Die Kippvorrichtungen **D** und **E** anheben und blockieren.

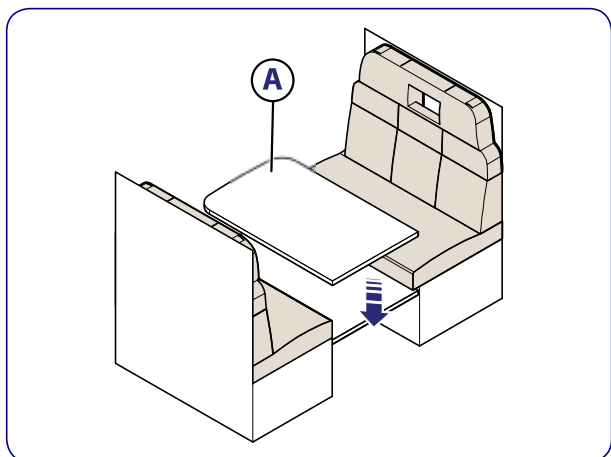

2. Den Tisch **A** absenken (siehe Paragraph „Tisch mit abklappbarem Tischbein“, Seite 31).

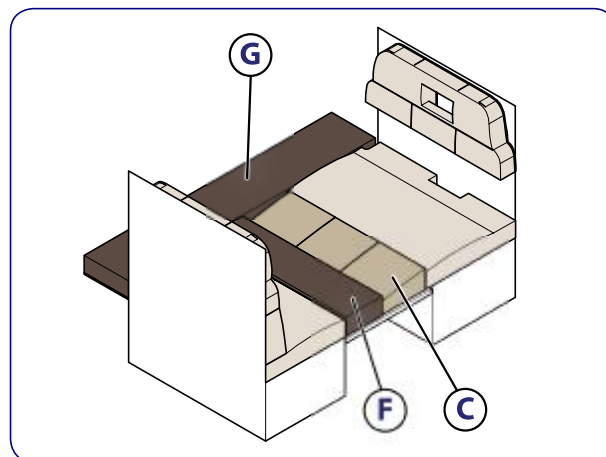

4. Die Rückenlehne **C** entfernen. Die Zusatzkissen **F** und **G** positionieren.

UMBAU 12

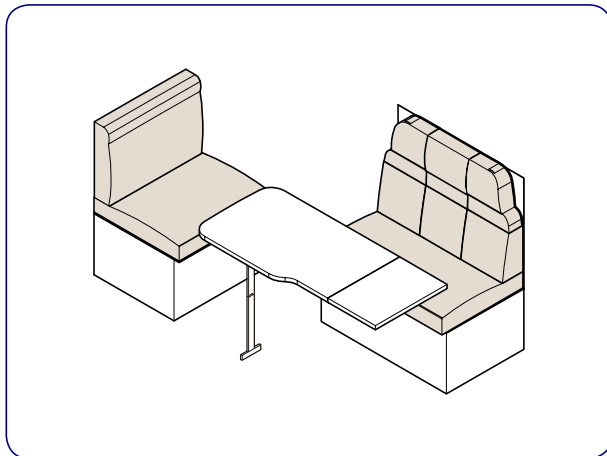

1. Konfiguration Tag

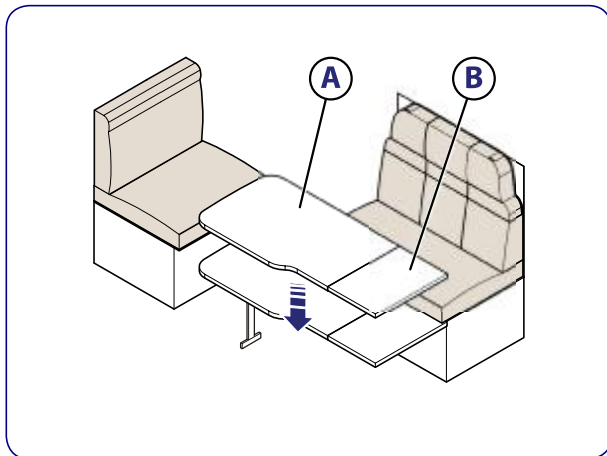

2. Den Tisch **A** absenken (siehe Paragraph „Tisch mit abklappbarem Tischbein“, Seite 31). Auf dem Tisch muss eine Verlängerung **B** montiert werden.

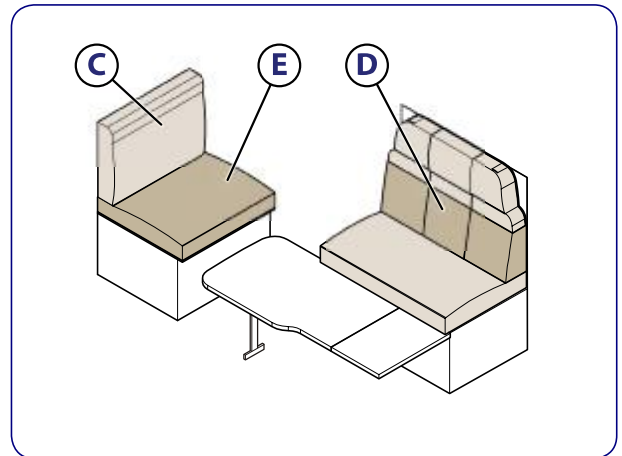

3. Die Rückenlehnen **C** und **D** entfernen.

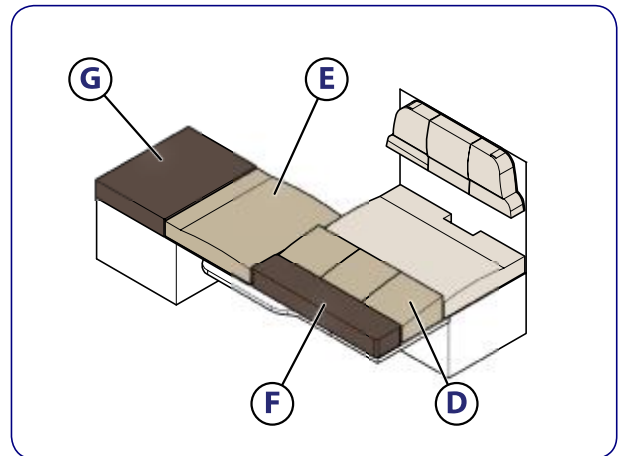

4. Die Rückenlehne **D** und die Sitzfläche **E** positionieren. Die Zusatzkissen **F** und **G** positionieren.

UMBAU 13

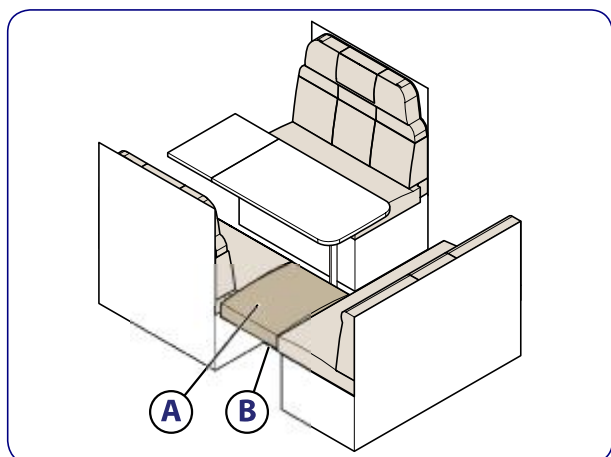

1. Konfiguration Tag Die ausgezogene Version sieht eine Eckcouch **A** vor, die durch Anheben und Blockieren der Kippvorrichtung **B** realisiert wird.

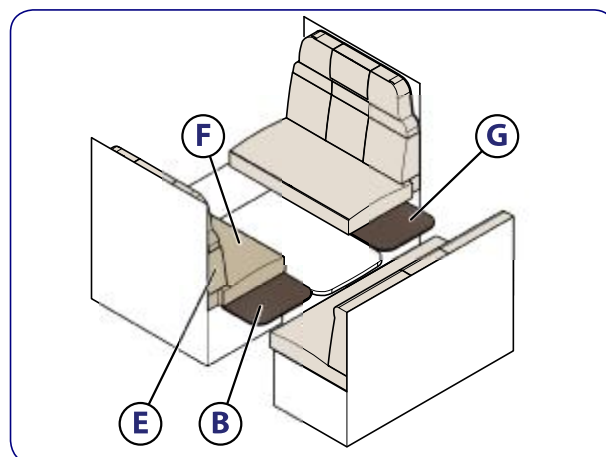

3. Die Rückenlehne **E** entfernen. Die Kippvorrichtungen **B** und **G** soweit anheben bis sie blockiert sind.

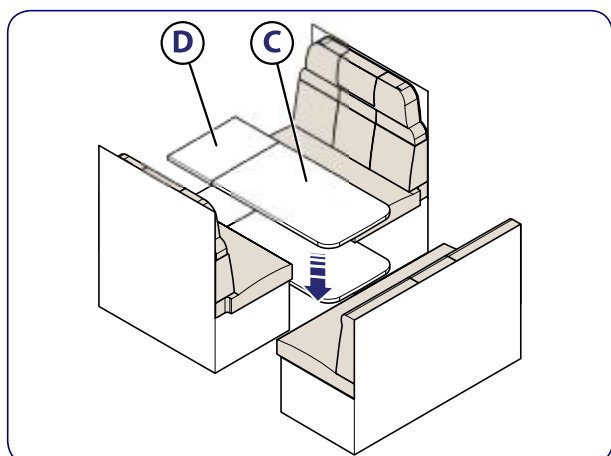

2. Den Tisch **C** absenken (siehe Paragraph „Tisch mit abklappbarem Tischbein“, Seite 31). Auf dem Tisch muss eine Verlängerung **D** montiert werden.

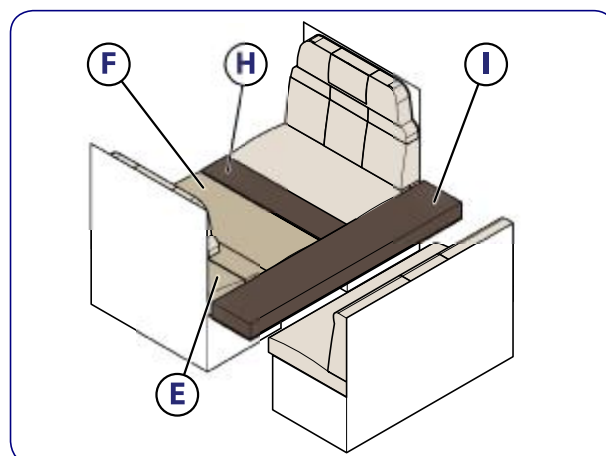

4. Die Sitzfläche **F** und die Rückenlehne **E** positionieren. Die Zusatzkissen **H** und **I** positionieren.

UMBAU 14

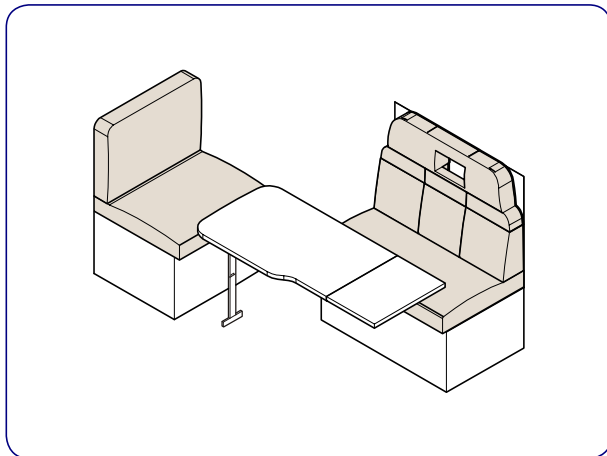

1. Konfiguration Tag

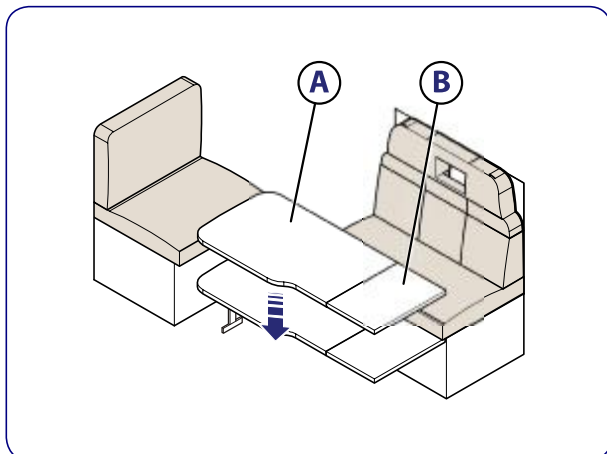

2. Den Tisch **A** absenken (siehe Paragraph „Tisch mit abklappbarem Tischbein“, Seite 31). Auf dem Tisch muss eine Verlängerung **B** montiert werden.

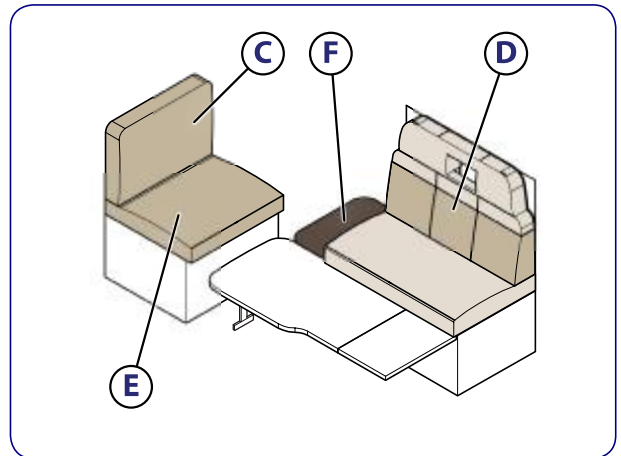

3. Die Rückenlehnen **C** und **D** entfernen. Die Kippvorrichtung **F** anheben und blockieren.

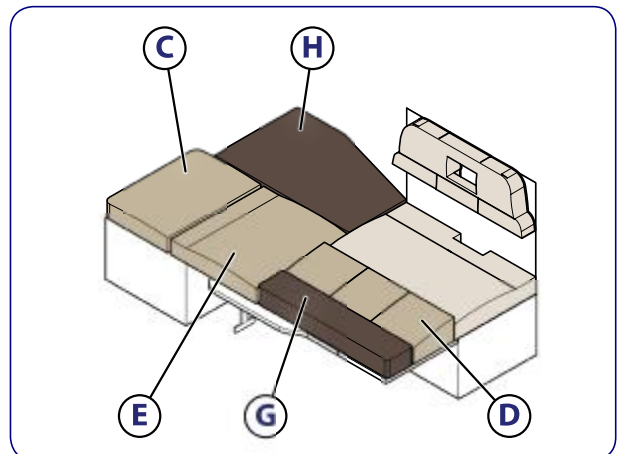

4. Die Rückenlehne **D** entfernen. Die Sitzfläche **E** und die Rückenlehne **C** entfernen. Die Zusatzkissen **G** und **H** positionieren.